



[garant.de](http://garant.de)

## Ganzglastüren-Schnelllieferprogramm

Programme de livraison rapide de portes en verre

Erstklassige Gläser. Moderne Designs. Schnell verfügbar.  
Des vitres de première classe. Des modèles modernes. Disponibles rapidement.



## Alle Möglichkeiten in einem Schnelllieferprogramm

Toutes les possibilités dans un programme de livraison rapide

Viele Glas-Designs als Dreh- und Schiebetür: Mit dem Ganzglastüren-Schnelllieferprogramm profitieren Sie von einer exklusiven Zusammenstellung moderner Gläser und Designs. Alle Glastüren im Programm sind schnell verfügbar.

De nombreux modèles de vitre pour portes tournantes et coulissantes : avec le programme de livraison rapide de portes en verre, vous bénéficiez d'une compilation exclusive de vitres et de modèles modernes. Toutes les portes en verre du programme sont rapidement disponibles.

Seite 04–07 Sortimentsübersicht  
Aperçu de la gamme

Seite 08–51 Glaswelten  
Le verre

Seite 52–55 Beschläge für Ganzglas-Dreh- und -Schiebetüren  
Ferrures pour portes tournantes et coulissantes en verre

Seite 56–59 Maße für Ganzglas-Dreh- und -Schiebetüren  
Dimensions des portes tournantes et coulissantes en verre

Seite 60–61 Designverbund  
Alliance de designs

Seite 62–63 Glasprogramm  
Gamme de verre



# Beeindruckende Ganzglastürendesigns als Dreh- und Schiebetüren

Des modèles impressionnants dans toute la gamme

Spannende Glasdesigns in einem kompakten Programm. Das Ganzglastüren-Schnelllieferprogramm bietet die schönsten Designs als Dreh- und Schiebetür. Sie haben die Wahl.

Des modèles de verre passionnants dans une gamme compacte. Le programme de livraison rapide de portes en verre propose les plus beaux modèles de portes tournantes et coulissantes. Vous avez le choix.



Design **RI4.1**  
S. 8-11



Design **RI10.1**  
S. 12-15



Design **RI11.1**  
S. 16-19



Design **RI8.1**  
S. 20-23

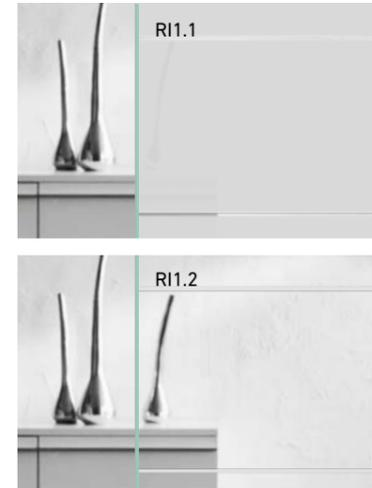

Design **RI1.1/RI1.2**  
S. 24-31



Design **STRATO**  
S. 32-35



Design **STRIPES-DQ**  
S. 36-39



Design **STRIPES-DA**  
S. 40-43



Design **SATINATO**  
S. 44-47



Design **KLARGLAS**  
S. 48-51

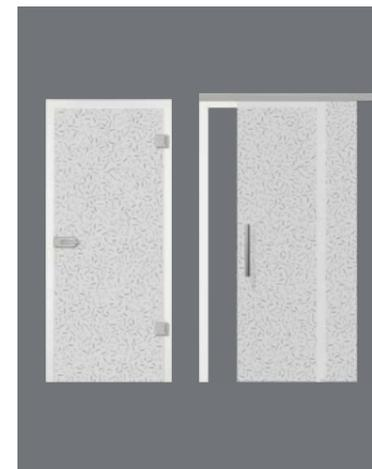

## Variantenreiche Ganzglastüren-Möglichkeiten | Un large éventail de portes en verre

Glasdesign: STRATO

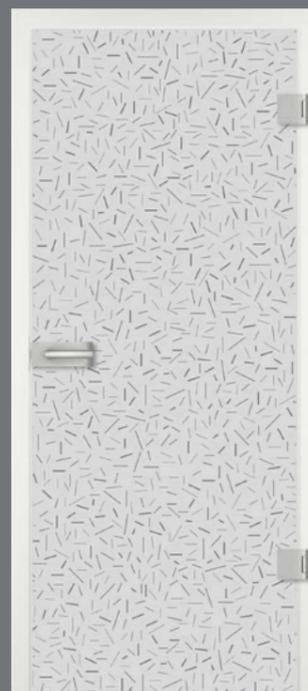

Drehtür  
Porte tournante

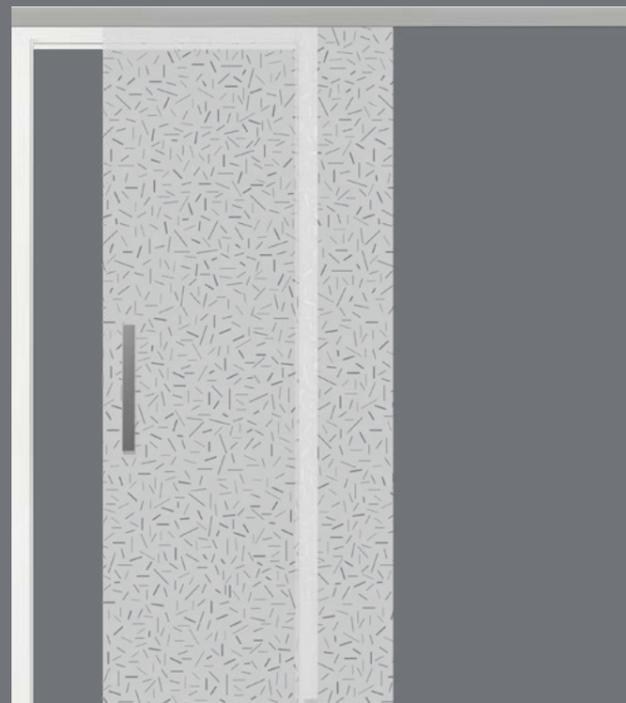

Schiebetür mit LINE-Beschlag mit Zarge ohne Anschlagkasten  
Porte coulissante avec ferrure LINE et châssis, sans butoir

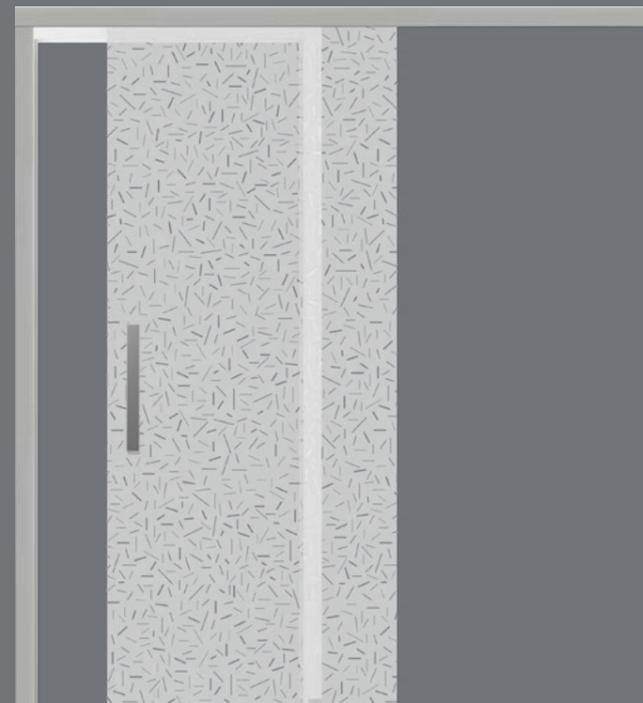

Schiebetür mit LINE-Beschlag mit Zarge mit Anschlagkasten  
Porte coulissante avec ferrure LINE, châssis et butoir

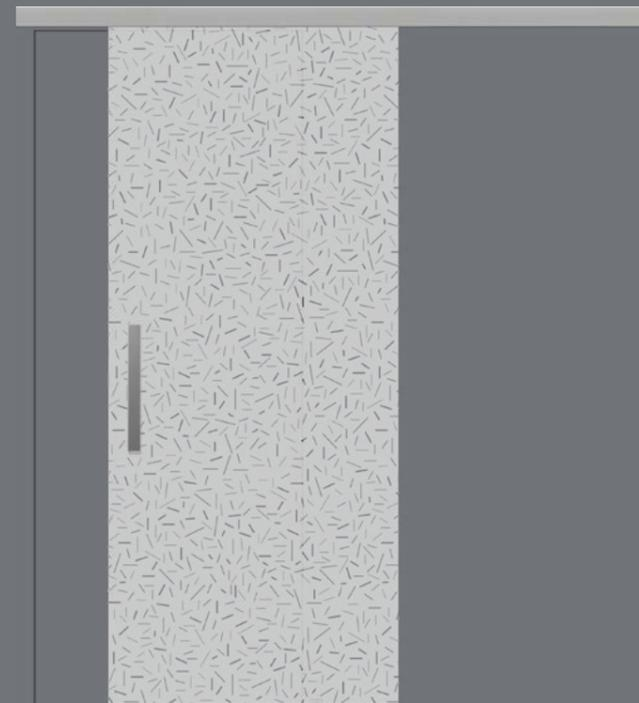

Schiebetür mit LINE-Beschlag ohne Zarge ohne Anschlagkasten  
Porte coulissante avec ferrure LINE, sans châssis, sans butoir

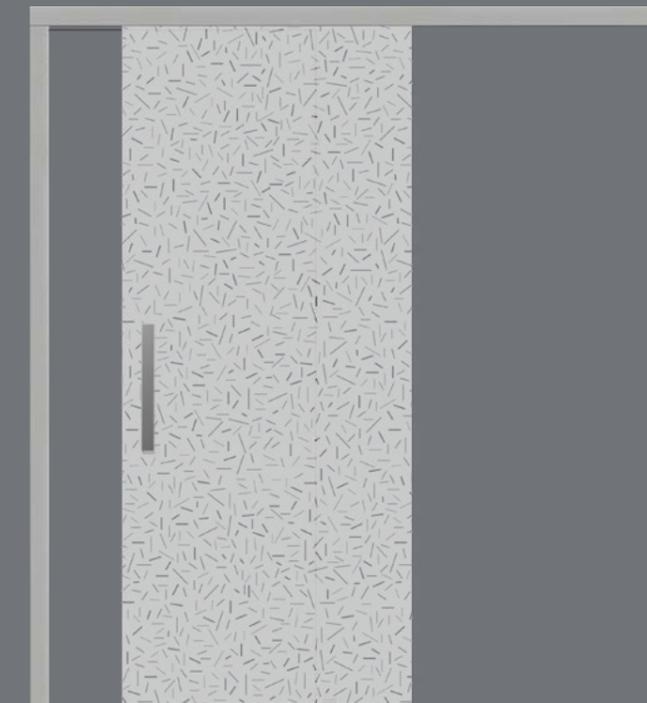

Schiebetür mit LINE-Beschlag ohne Zarge mit Anschlagkasten  
Porte coulissante avec ferrure LINE, sans châssis, avec butoir

Für jede Anforderung die passende Lösung. Das Ganzglastüren-Schnelllieferprogramm zeichnet sich durch eine große Variantenvielfalt aus. Sie haben die Wahl zwischen Ganzglas-Drehtüren und Ganzglas-Schiebetüren mit und ohne Zarge sowie mit und ohne Anschlagkasten.

La bonne solution pour chaque exigence. Le programme de livraison rapide de portes en verre se caractérise par un large éventail de variantes. Vous avez le choix entre des portes tournantes en verre et des portes coulissantes en verre, avec et sans châssis, ainsi qu'avec et sans butoir.



Schnell lieferbar als Ganzglas-Drehtür u. Ganzglas-Schiebetür | Livraison rapide de nos portes tournantes et coulissantes en verre

Typ	Türblatt Außenmaße (Breite x Höhe)			
<b>Ganzglas-Drehtür</b>	834 x 1972	834 x 2097	959 x 1972	959 x 2097
<b>Ganzglas-Schiebetür</b>	925 x 2045	925 x 2170	1050 x 2045	1050 x 2170

Alle Maße in mm



## Design **RI4.1**

Ein dezenter Längsstreifen auf mattiertem Glas setzt hier den besonderen Akzent. Mit reduziertem Design zeigt die Ganzglastür RI4.1 Charakter und ergänzt als perfekte Stil-Ikone insbesondere ein urbanes Wohnambiente.

Une discrète bande longitudinale sur le verre satiné donne ici un accent particulier. Avec son design épuré, la porte en verre RI4.1 ajoute du caractère notamment à un intérieur urbain et le complète à merveille en parfaite icône de style.



1



1

Mögliche Ganzglastüren-Ausführungen | Modèles possibles de portes en verre



Drehtür  
Porte tournante

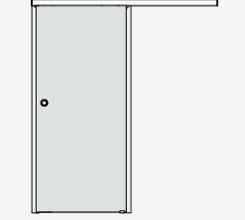

Schiebetür mit LINE-Beschlag mit Zarge ohne Anschlagkasten  
Porte coulissante avec ferrure LINE et châssis, sans butoir

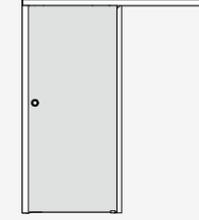

Schiebetür mit LINE-Beschlag mit Zarge mit Anschlagkasten  
Porte coulissante avec ferrure LINE, châssis et butoir

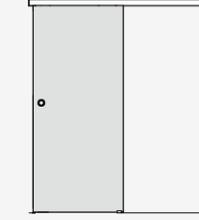

Schiebetür mit LINE-Beschlag ohne Zarge ohne Anschlagkasten  
Porte coulissante avec ferrure LINE, sans châssis, sans butoir

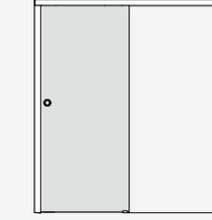

Schiebetür mit LINE-Beschlag ohne Zarge mit Anschlagkasten  
Porte coulissante avec ferrure LINE, sans châssis, avec butoir



**1** **MODELL:** Ganzglas Drehtür  
**OBERFLÄCHE:** Design RI4.4  
**ZARGE:** R1, CePaL Weißlack 9010  
**BESCHLAG:** SOFT für Ganzglas  
**MODÈLE:** Porte tournante en verre  
**SURFACE:** Design RI4.4  
**CHÂSSIS:** R1, CePaL Blanc laqué 9010  
**FERRURE:** SOFT pour porte en verre



**2** **MODELL:** Ganzglas Schiebetür  
**OBERFLÄCHE:** Design RI4.4  
**ZARGE:** R1, CePaL Weißlack 9010  
**BESCHLAG:** LINE-Beschlag, Griffmuschel rund  
**MODÈLE:** Porte coulissante en verre  
**SURFACE:** Design RI4.4  
**CHÂSSIS:** R1, CePaL Blanc laqué 9010  
**FERRURE:** Ferrure LINE, poignée encastrée ronde

## Design RI10.1

Zu Naturtönen und gedeckten Farben fügen sich die Glastüren der Linie RI10.1 harmonisch in einen jungen Familien-Wohnstil. Das Design mit drei Längsstreifen zeigt sich optimal kombinierbar mit einem klassischen Drehtür- oder eleganten Schiebetür-Beschlag.

Les portes en verre de la gamme RI10.1 se marient harmonieusement avec les tons naturels et subtils pour créer un style de vie jeune et familial. Le design à trois bandes longitudinales peut être combiné de manière optimale avec une ferrure classique de porte tournante ou une ferrure élégante de porte coulissante.

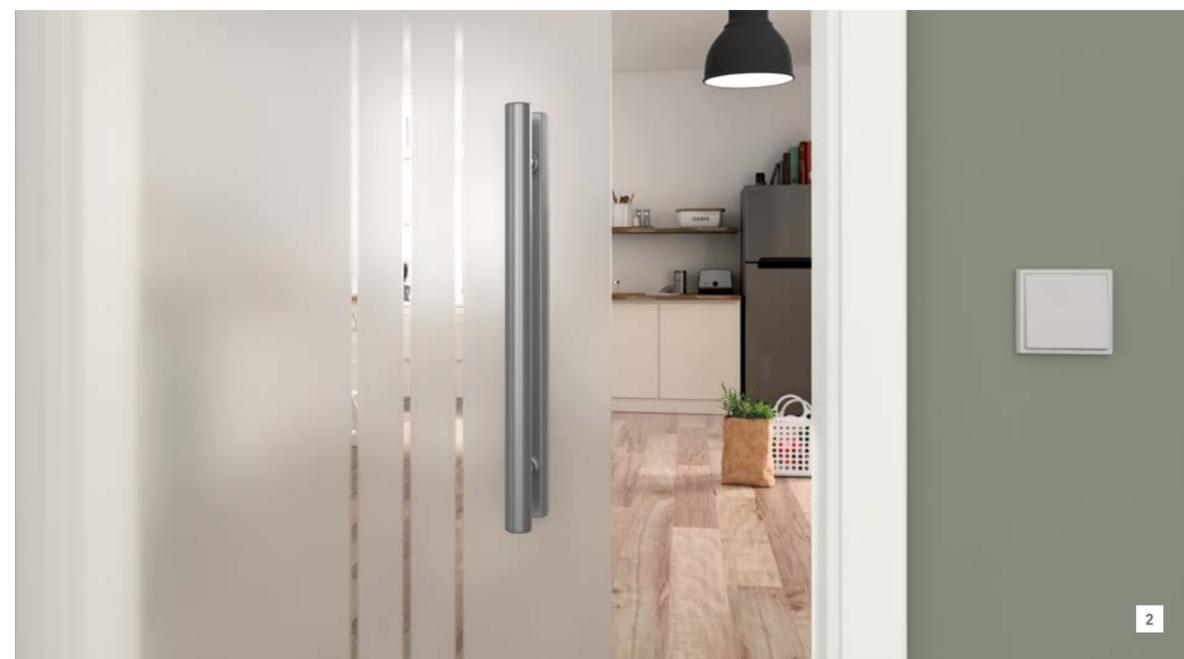

Mögliche Ganzglastüren-Ausführungen | Modèles possibles de portes en verre

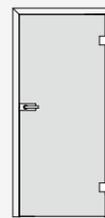

Drehtür  
Porte tournante

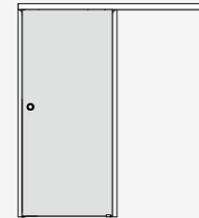

Schiebetür mit LINE-Beschlag mit Zarge ohne Anschlagkasten  
Porte coulissante avec ferrure LINE et châssis, sans butoir

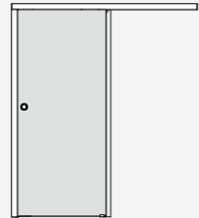

Schiebetür mit LINE-Beschlag mit Zarge mit Anschlagkasten  
Porte coulissante avec ferrure LINE, châssis et butoir

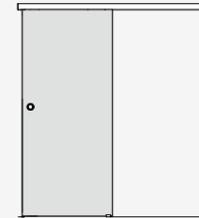

Schiebetür mit LINE-Beschlag ohne Zarge ohne Anschlagkasten  
Porte coulissante avec ferrure LINE, sans châssis, sans butoir

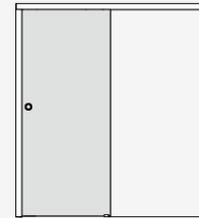

Schiebetür mit LINE-Beschlag ohne Zarge mit Anschlagkasten  
Porte coulissante avec ferrure LINE, sans châssis, avec butoir



**1** **MODELL:** Ganzglas Drehtür  
**OBERFLÄCHE:** Design R110.1  
**ZARGE:** R1, Weißlack 9010  
**BESCHLAG:** RAVENNA für Ganzglas  
**MODÈLE:** Porte tournante en verre  
**SURFACE:** Design R110.1  
**CHÂSSIS:** R1, Blanc laqué 9010  
**FERRURE:** RAVENNA pour porte en verre



**2** **MODELL:** Ganzglas Schiebetür  
**OBERFLÄCHE:** Design R110.1  
**ZARGE:** R1, Weißlack 9010  
**BESCHLAG:** LINE-Beschlag, Kombi Griffstange und Griffleiste  
**MODÈLE:** Porte coulissante en verre  
**SURFACE:** Design R110.1  
**CHÂSSIS:** R1, Blanc laqué 9010  
**FERRURE:** Ferrure LINE, combinaison d'une poignée-barre et d'une poignée-baguette





## Design RI11.1

Überzeugend in der Kombination mit hohen Decken, Stuckleisten und massiven Holzdielen: Das Design RI11.1 erinnert mit seinen gradlinigen Elementen an den Stil der Gründerzeit und passt besonders gut in den modern eingerichteten Altbau.

Convaincant en combinaison avec des plafonds hauts, des moulures en stuc et des planchers en bois massif : avec ses éléments aux lignes droites, le design RI11.1 rappelle le style wilhelminien de l'époque des fondateurs et s'intègre particulièrement bien dans les anciens bâtiments meublés de façon moderne.

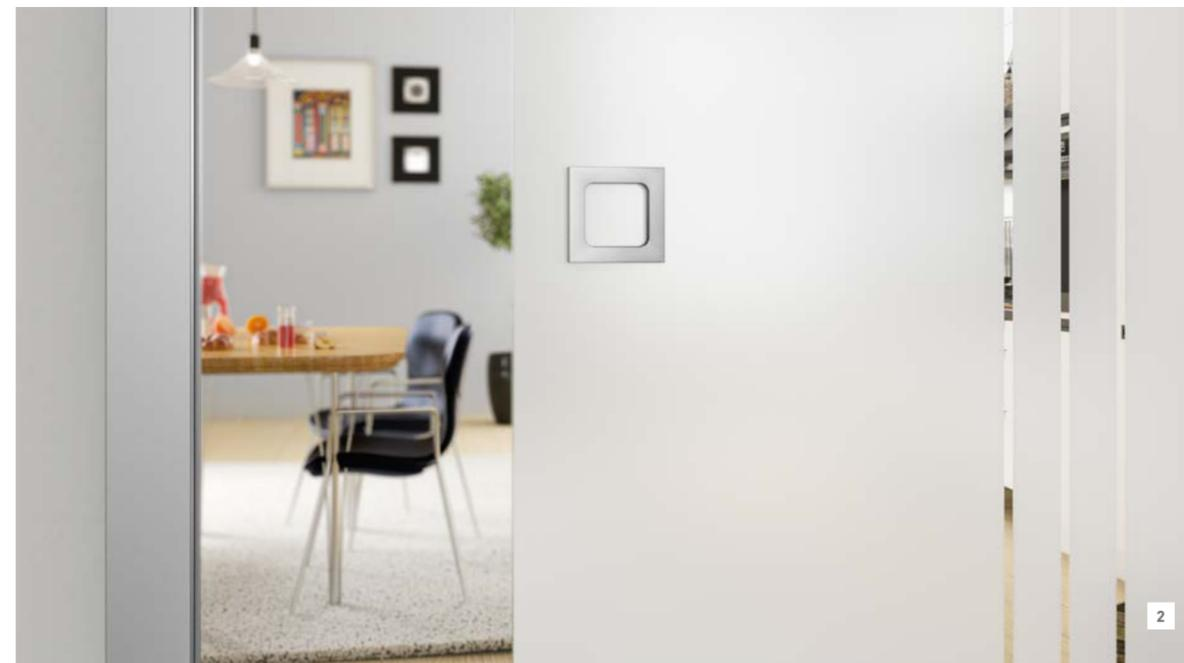



Mögliche Ganzglastüren-Ausführungen | Modèles possibles de portes en verre



Drehtür  
Porte tournante

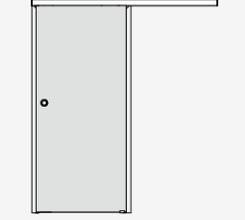

Schiebetür mit LINE-Beschlag mit Zarge ohne Anschlagkasten  
Porte coulissante avec ferrure LINE et châssis, sans butoir

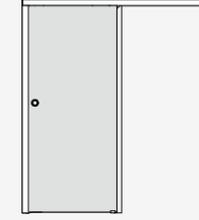

Schiebetür mit LINE-Beschlag mit Zarge mit Anschlagkasten  
Porte coulissante avec ferrure LINE, châssis et butoir

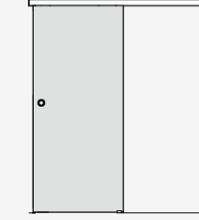

Schiebetür mit LINE-Beschlag ohne Zarge ohne Anschlagkasten  
Porte coulissante avec ferrure LINE, sans châssis, sans butoir

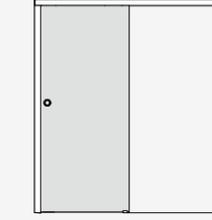

Schiebetür mit LINE-Beschlag ohne Zarge mit Anschlagkasten  
Porte coulissante avec ferrure LINE, sans châssis, avec butoir



**1** **MODELL:** Ganzglas Drehtür  
**OBERFLÄCHE:** Design R11.1  
**ZARGE:** KR1, Weißlack 9016  
**BESCHLAG:** QUADRAL für Ganzglas  
**MODÈLE:** Porte tournante en verre  
**SURFACE:** Design R11.1  
**CHÂSSIS:** KR1, Blanc laqué 9016  
**FERRURE:** QUADRAL pour porte en verre

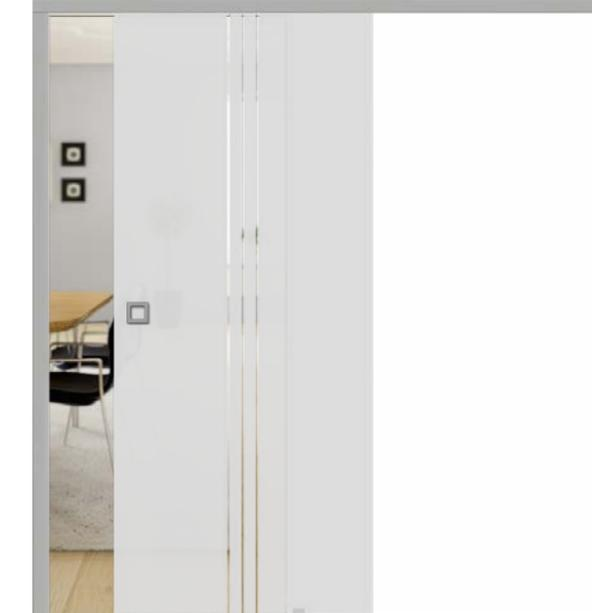

**2** **MODELL:** Ganzglas Schiebetür  
**OBERFLÄCHE:** Design R11.1  
**ZARGE:** Wandmontage  
**BESCHLAG:** LINE-Beschlag mit Anschlagkasten, Muschelgriff eckig  
**MODÈLE:** Porte coulissante en verre  
**SURFACE:** Design R11.1  
**CHÂSSIS:** montage mural  
**FERRURE:** Ferrure LINE avec butoir, poignée encastrée carré

## Design RI8.1

Das Design RI8.1 präsentiert sich mit zwei Querstreifen auf mattiertem Glas. Diese Ganzglastüren stehen für lichtdurchflutete Räume und unterstützen mit modernen Akzenten das behagliche Ambiente eines mediterranen Wohn- oder Landhausstils.

Le design RI8.1 se présente sous la forme de deux bandes horizontales sur du verre satiné. Ces portes en verre sont synonymes de pièces baignées de lumière et favorisent l'ambiance chaleureuse d'un style de vie méditerranéen ou d'une maison de campagne aux accents modernes.

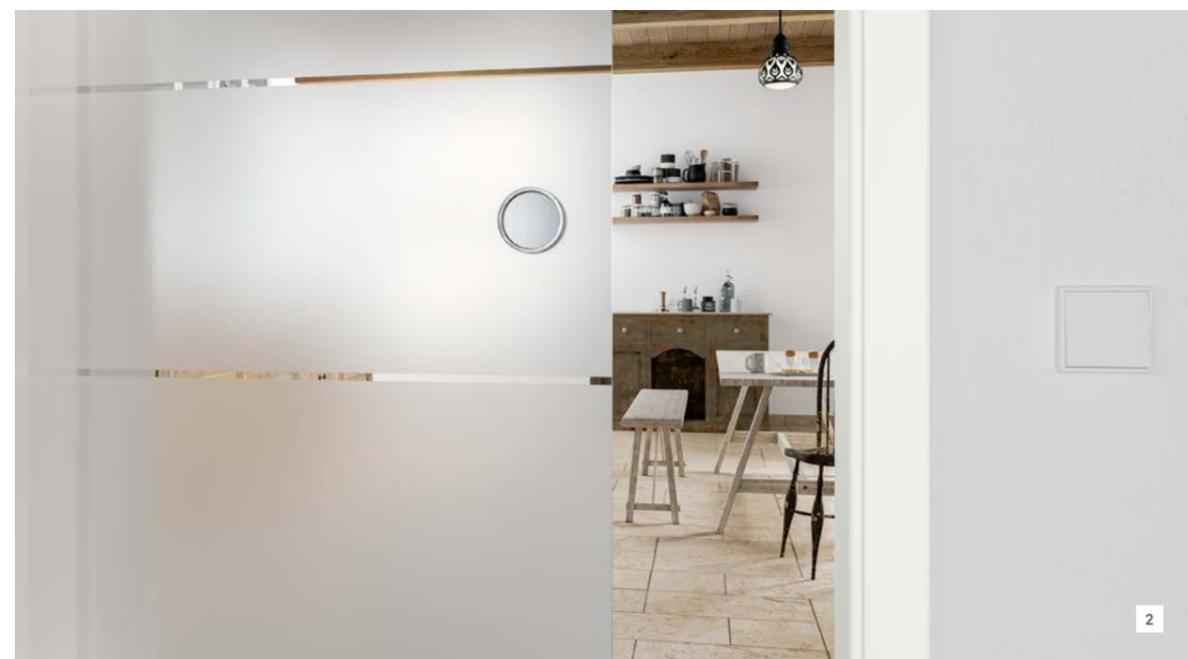

Mögliche Ganzglastüren-Ausführungen | Modèles possibles de portes en verre

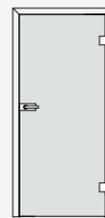

Drehtür  
Porte tournante

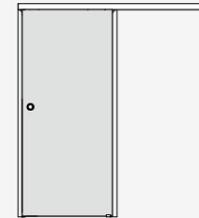

Schiebetür mit LINE-Beschlag  
mit Zarge ohne Anschlagkasten  
Porte coulissante avec ferrure  
LINE et châssis, sans butoir

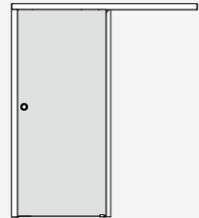

Schiebetür mit LINE-Beschlag  
mit Zarge mit Anschlagkasten  
Porte coulissante avec ferrure  
LINE, châssis et butoir

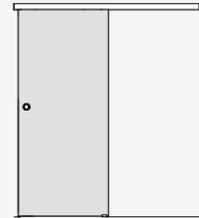

Schiebetür mit LINE-Beschlag  
ohne Zarge ohne Anschlagkasten  
Porte coulissante avec ferrure  
LINE, sans châssis, sans butoir

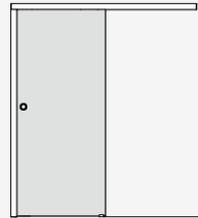

Schiebetür mit LINE-Beschlag  
ohne Zarge mit Anschlagkasten  
Porte coulissante avec ferrure  
LINE, sans châssis, avec butoir

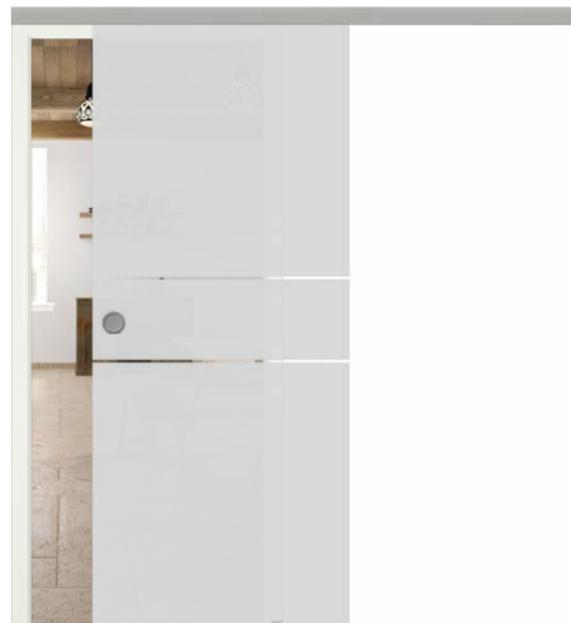

**1** **MODELL:** Ganzglas Drehtür  
**OBERFLÄCHE:** Design R18.1  
**ZARGE:** R1, Weißlack 9010  
**BESCHLAG:** RAVENNA für Ganzglas  
**MODÈLE:** Porte tournante en verre  
**SURFACE:** Design R18.1  
**CHÂSSIS:** R1, Blanc laqué 9010  
**FERRURE:** RAVENNA pour porte en verre

**2** **MODELL:** Ganzglas Schiebetür  
**OBERFLÄCHE:** Design R18.1  
**ZARGE:** R1, Weißlack 9010  
**BESCHLAG:** LINE-Beschlag, Muschelgriff rund  
**MODÈLE:** Porte coulissante en verre  
**SURFACE:** Design R18.1  
**CHÂSSIS:** R1, Blanc laqué 9010  
**FERRURE:** Ferrure LINE avec butoir, poignée encastrée ronde



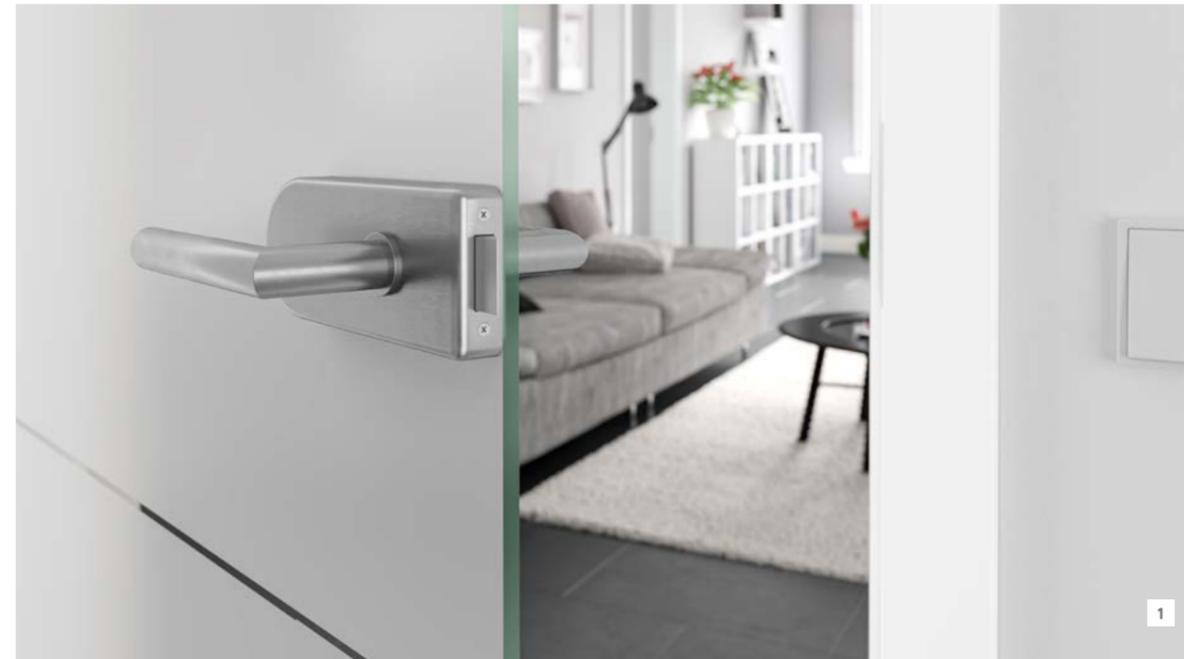

## Design **RI1.1**

Ein Klassiker in Weiß und Glas. Das Design RI1.1 bietet den perfekten Designverbund eines zeitlosen Weißlack-Klassikers und der entsprechenden Ganzglastür.

Un classique en blanc et en verre. Le Design RI1.1 offre la combinaison parfaite entre un classique intemporel blanc laqué et la porte en verre correspondante.



1



1

1

Mögliche Ganzglastüren-Ausführungen | Modèles possibles de portes en verre



**1** **MODELL:** Ganzglas-Drehtür  
**OBERFLÄCHE:** Design RI1.1  
**ZARGE:** KR1, Weißlack 9016  
**BESCHLAG:** RAVENNA Ganzglas  
**MODÈLE:** Porte tournante en verre  
**SURFACE:** Design RI1.1  
**CHÂSSIS:** KR1, Blanc laqué 9016  
**FERRURE:** RAVENNA pour porte en verre



**2** **MODELL:** Ganzglas-Schiebetür  
**OBERFLÄCHE:** Design RI1.1  
**ZARGE:** KR1, Weißlack 9016  
**BESCHLAG:** LINE-Beschlag, Kombi-Griffstange und Griffleiste  
**MODÈLE:** Porte coulissante en verre  
**SURFACE:** Design RI1.1  
**CHÂSSIS:** KR1, Blanc laqué 9016  
**FERRURE:** Ferrure LINE, combinaison d'une poignée-barre et d'une poignée-baguette

## Design RI1.2

Ein Klassiker in Weiß und Glas. Das Design RI1.2 bietet den perfekten Designverbund eines zeitlosen Weißlack-Klassikers und der entsprechenden Ganzglastür.

Un classique en blanc et en verre. Le Design RI1.2 offre la combinaison parfaite entre un classique intemporel blanc laqué et la porte en verre correspondante.



Mögliche Ganzglastüren-Ausführungen | Modèles possibles de portes en verre



Drehtür  
Porte tournante

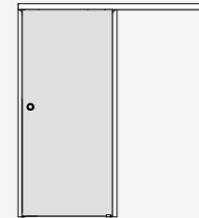

Schiebetür mit LINE-Beschlag  
mit Zarge ohne Anschlagkasten  
Porte coulissante avec ferrure  
LINE et châssis, sans butoir

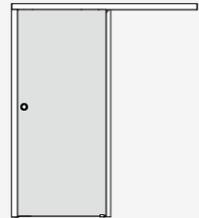

Schiebetür mit LINE-Beschlag  
mit Zarge mit Anschlagkasten  
Porte coulissante avec ferrure  
LINE, châssis et butoir

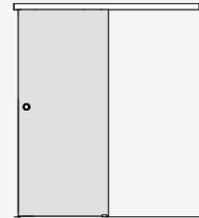

Schiebetür mit LINE-Beschlag  
ohne Zarge ohne Anschlagkasten  
Porte coulissante avec ferrure  
LINE, sans châssis, sans butoir

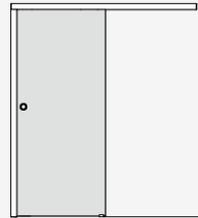

Schiebetür mit LINE-Beschlag  
ohne Zarge mit Anschlagkasten  
Porte coulissante avec ferrure  
LINE, sans châssis, avec butoir

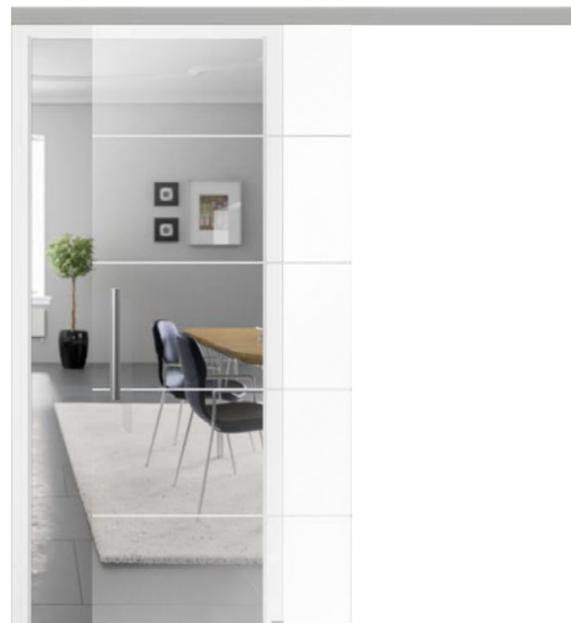
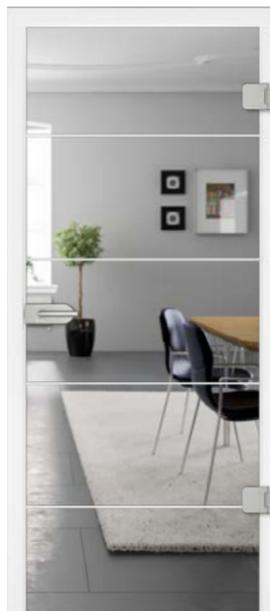

**1** **MODELL:** Ganzglas-Drehtür  
**OBERFLÄCHE:** Design R11.2  
**ZARGE:** KR1, Weißlack 9016  
**BESCHLAG:** RAVENNA Ganzglas  
**MODÈLE:** Porte tournante en verre  
**SURFACE:** Design R11.2  
**CHÂSSIS:** KR1, Blanc laqué 9016  
**FERRURE:** RAVENNA pour porte en verre

**2** **MODELL:** Ganzglas-Schiebetür  
**OBERFLÄCHE:** Design R11.2  
**ZARGE:** KR1, Weißlack 9016  
**BESCHLAG:** LINE-Beschlag, Kombi-Griffstange und Griffleiste  
**MODÈLE:** Porte coulissante en verre  
**SURFACE:** Design R11.2  
**CHÂSSIS:** KR1, Blanc laqué 9016  
**FERRURE:** Ferrure LINE, combinaison d'une poignée-barre et d'une poignée-baguette





## Design **STRATO**

Nicht nur für Puristen. STRATO passt hervorragend zu einem modernen, minimalistischen Wohnstil. Das elegante, zeitlose Glas ist aber ein echter Allrounder und entfaltet mit seinem blickdichten Design in allen Räumen – von klassisch bis modern – die volle Wirkung.

Pas seulement pour les puristes. STRATO s'inscrit parfaitement dans un intérieur moderne et minimaliste. Toutefois, le verre élégant et intemporel est véritablement polyvalent et, avec son design opaque, il déploie tout son effet dans toutes les pièces, classiques comme modernes.



1



1

Mögliche Ganzglastüren-Ausführungen | Modèles possibles de portes en verre



**Drehtür**  
Porte tournante

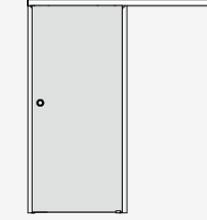

**Schiebetür mit LINE-Beschlag mit Zarge ohne Anschlagkasten**  
Porte coulissante avec ferrure LINE et châssis, sans butoir

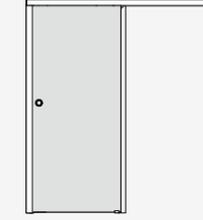

**Schiebetür mit LINE-Beschlag mit Zarge mit Anschlagkasten**  
Porte coulissante avec ferrure LINE, châssis et butoir

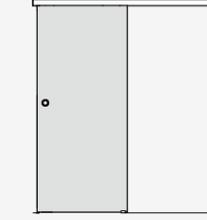

**Schiebetür mit LINE-Beschlag ohne Zarge ohne Anschlagkasten**  
Porte coulissante avec ferrure LINE, sans châssis, sans butoir

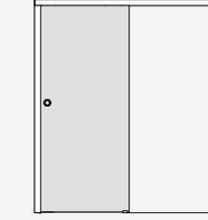

**Schiebetür mit LINE-Beschlag ohne Zarge mit Anschlagkasten**  
Porte coulissante avec ferrure LINE, sans châssis, avec butoir



**1** **MODELL:** Ganzglas-Drehtür  
**OBERFLÄCHE:** Design STRATO  
**ZARGE:** KR1, Weißlack 9016  
**BESCHLAG:** QUADRAL für Ganzglas  
**MODÈLE:** Porte tournante en verre  
**SURFACE:** Design STRATO  
**CHÂSSIS:** KR1, Blanc Laqué 9016  
**FERRURE:** QUADRAL pour porte en verre



**2** **MODELL:** Ganzglas-Schiebetür  
**OBERFLÄCHE:** Design STRATO  
**ZARGE:** ohne Zarge, Wandmontage  
**BESCHLAG:** LINE-Beschlag mit Anschlagkasten, Griffleiste beidseitig  
**MODÈLE:** Porte coulissante en verre  
**SURFACE:** Design STRATO  
**CHÂSSIS:** sans châssis, montage mural  
**FERRURE:** Ferrure LINE avec butoir, poignée-baguettes des deux côtés

## Design STRIPES-DQ

Schöne Teil-Transparenz und stark gegen Finger-spuren. STRIPES-DQ passt ideal in die Familienwoh-nung und sorgt dort für ein behagliches Wohngefühl. Das Streifendesign punktet insbesondere in einem jungen Wohnambiente und setzt moderne Akzente.

Belle transparence partielle et résistance aux traces de doigt. STRIPES-DQ s'intègre idéalement dans le logement familial et procure un sentiment de confort de vie. Le motif à rayures s'intègre particulièrement bien dans un intérieur jeune et apporte un cachet moderne.

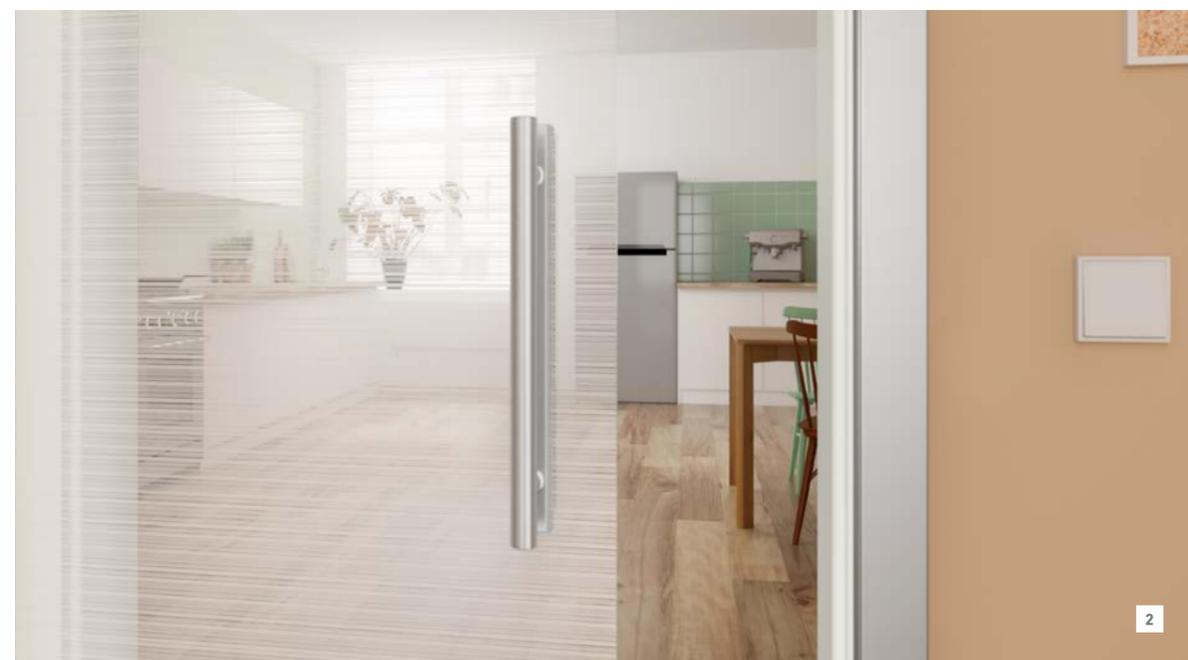

Mögliche Ganzglastüren-Ausführungen | Modèles possibles de portes en verre



Drehtür  
Porte tournante

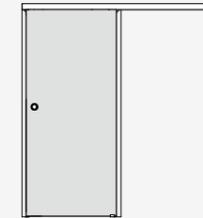

Schiebetür mit LINE-Beschlag mit Zarge ohne Anschlagkasten  
Porte coulissante avec ferrure LINE et châssis, sans butoir

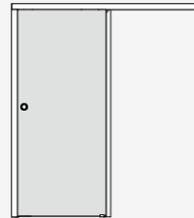

Schiebetür mit LINE-Beschlag mit Zarge mit Anschlagkasten  
Porte coulissante avec ferrure LINE, châssis et butoir

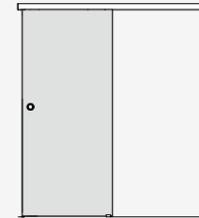

Schiebetür mit LINE-Beschlag ohne Zarge ohne Anschlagkasten  
Porte coulissante avec ferrure LINE, sans châssis, sans butoir

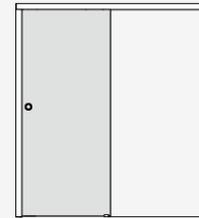

Schiebetür mit LINE-Beschlag ohne Zarge mit Anschlagkasten  
Porte coulissante avec ferrure LINE, sans châssis, avec butoir

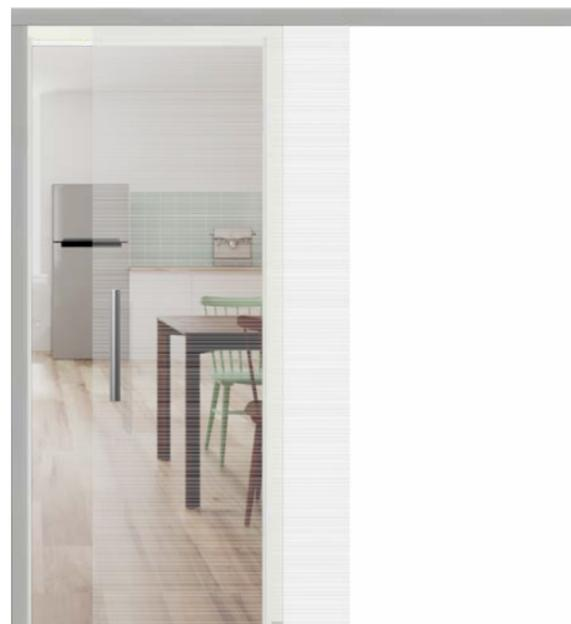
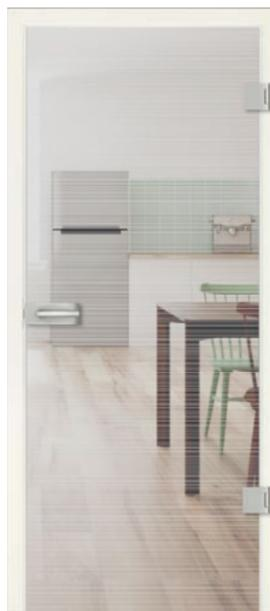

**1 MODELL:** Ganzglas-Drehtür  
**OBERFLÄCHE:** Design STRIPES-DQ  
**ZARGE:** R1, CePaL Weißlack 9010  
**BESCHLAG:** SOFT für Ganzglas  
**MODÈLE:** Porte tournante en verre  
**SURFACE:** Design STRIPES-DQ  
**CHÂSSIS:** R1, CePaL Blanc laqué 9010  
**FERRURE:** SOFT pour porte en verre

**2 MODELL:** Ganzglas-Schiebetür  
**OBERFLÄCHE:** Design STRIPES-DQ  
**ZARGE:** R1, CePaL Weißlack 9010  
**BESCHLAG:** LINE-Beschlag mit Anschlagkasten, Kombi-Griffstange beidseitig  
**MODÈLE:** Porte coulissante en verre  
**SURFACE:** Design STRIPES-DQ  
**CHÂSSIS:** R1, CePaL Blanc laqué 9010  
**FERRURE:** Ferrure LINE avec butoir, poignée-barre des deux côtés





## Design **STRIPES-DA**

Wie ein Vorhang im Wind. Das ausdrucksstarke Design STRIPES-DA erinnert an fließenden Stoff und passt mit lichter Transparenz besonders zu naturnahen Farben, hellem Terrakotta und weiß getünchten Wänden.

Comme un rideau dans le vent. Le design expressif de STRIPES-DA rappelle la fluidité du tissu et, grâce à sa légère transparence, se marie particulièrement bien avec les couleurs naturelles, la terre cuite claire et les murs blanchis à la chaux.



Mögliche Ganzglastüren-Ausführungen | Modèles possibles de portes en verre



Drehtür  
Porte tournante

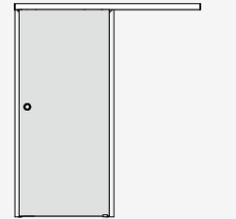

Schiebetür mit LINE-Beschlag mit Zarge ohne Anschlagkasten  
Porte coulissante avec ferrure LINE et châssis, sans butoir

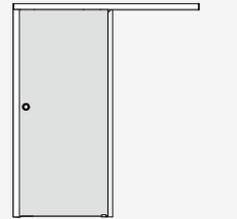

Schiebetür mit LINE-Beschlag mit Zarge mit Anschlagkasten  
Porte coulissante avec ferrure LINE, châssis et butoir

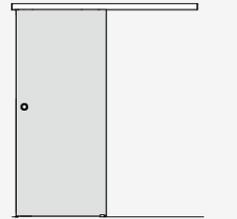

Schiebetür mit LINE-Beschlag ohne Zarge ohne Anschlagkasten  
Porte coulissante avec ferrure LINE, sans châssis, sans butoir

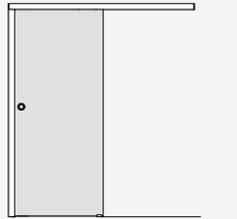

Schiebetür mit LINE-Beschlag ohne Zarge mit Anschlagkasten  
Porte coulissante avec ferrure LINE, sans châssis, avec butoir



**1** **MODELL:** Ganzglas-Drehtür  
**OBERFLÄCHE:** Design STRIPES-DA  
**ZARGE:** R1, CePaL Weißlack 9010  
**BESCHLAG:** RAVENNA für Ganzglas  
**MODÈLE:** Porte tournante en verre  
**SURFACE:** Design STRIPES-DA  
**CHÂSSIS:** R1, CePaL Blanc laqué 9010  
**FERRURE:** RAVENNA pour porte en verre

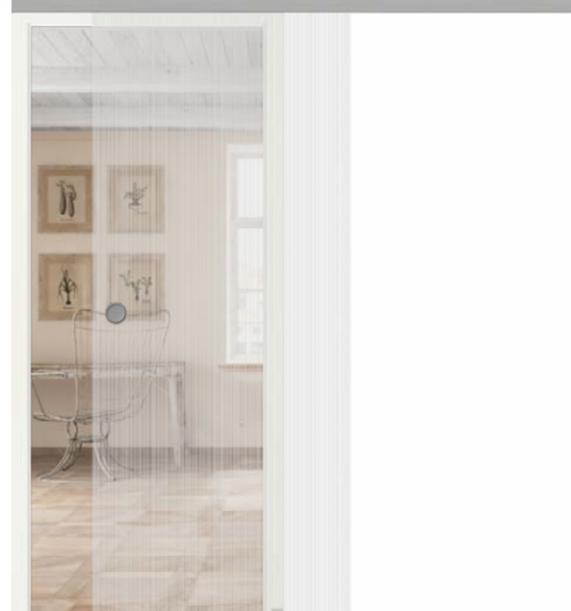

**2** **MODELL:** Ganzglas-Schiebetür  
**OBERFLÄCHE:** Design STRIPES-DA  
**ZARGE:** R1, CePaL Weißlack 9010  
**BESCHLAG:** LINE-Beschlag, Muschelgriff rund  
**MODÈLE:** Porte coulissante en verre  
**SURFACE:** Design STRIPES-DA  
**CHÂSSIS:** R1, CePaL Blanc laqué 9010  
**FERRURE:** Ferrure LINE, poignée encastrée ronde

## Design SATINATO

Hell und doch diskret. SATINATO steht für maximale Helligkeit bei echter Blickdichte. Die Ganzglastüren sind mit ihrem Satineffekt unschlagbare Designklassiker und wenig anfällig für Fingerabdrücke. Hier kann Tageslicht bei weniger Durchblick fließen.

Lumineux mais discret. SATINATO est synonyme de luminosité maximale avec une opacité réelle. Avec leur effet satiné, les portes en verre sont des classiques du design imbattables et sont résistantes aux traces de doigt. La lumière du jour circule avec une vue réduite.

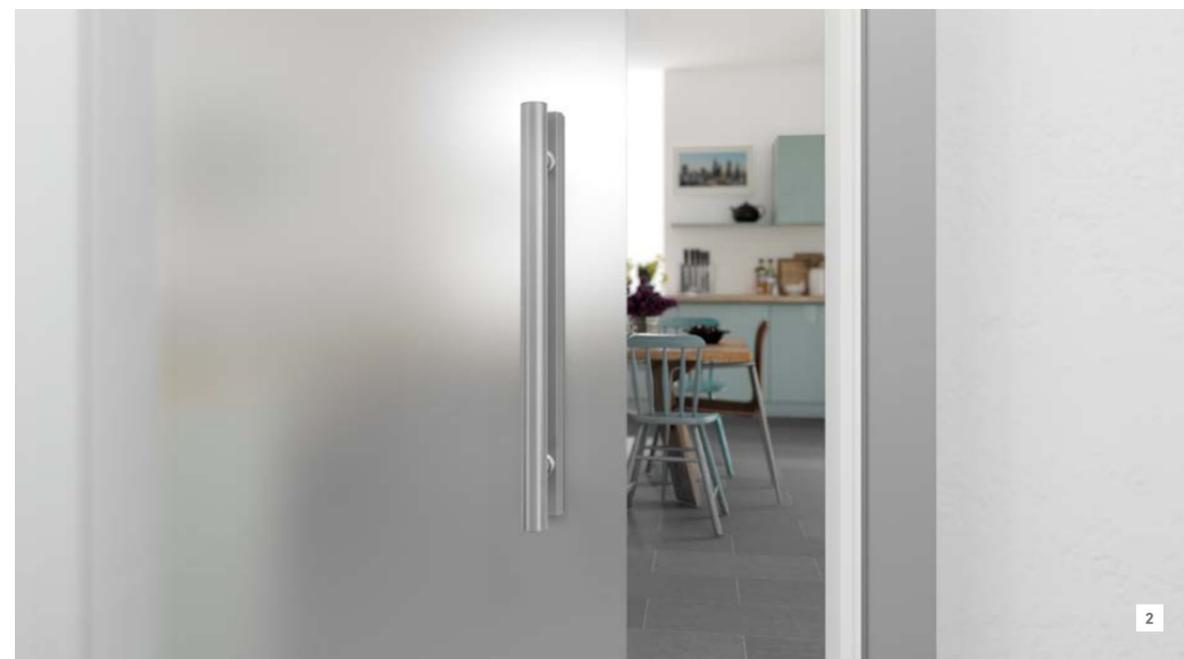

Mögliche Ganzglastüren-Ausführungen | Modèles possibles de portes en verre

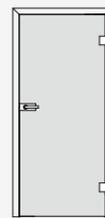

Drehtür  
Porte tournante

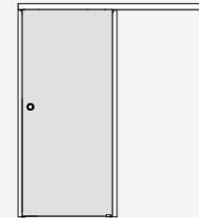

Schiebetür mit LINE-Beschlag mit Zarge ohne Anschlagkasten  
Porte coulissante avec ferrure LINE et châssis, sans butoir

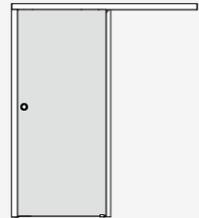

Schiebetür mit LINE-Beschlag mit Zarge mit Anschlagkasten  
Porte coulissante avec ferrure LINE, châssis et butoir

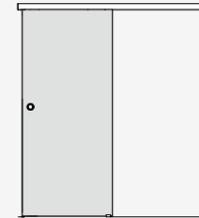

Schiebetür mit LINE-Beschlag ohne Zarge ohne Anschlagkasten  
Porte coulissante avec ferrure LINE, sans châssis, sans butoir

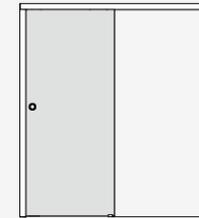

Schiebetür mit LINE-Beschlag ohne Zarge mit Anschlagkasten  
Porte coulissante avec ferrure LINE, sans châssis, avec butoir



**1** **MODELL:** Ganzglas-Drehtür  
**OBERFLÄCHE:** Design SATINATO  
**ZARGE:** KR1, CePaL Weißlack 9016  
**BESCHLAG:** RAVENNA für Ganzglas  
**MODÈLE:** Porte tournante en verre  
**SURFACE:** Design SATINATO  
**CHÂSSIS:** KR1, CePaL Blanc laqué 9016  
**FERRURE:** RAVENNA pour porte en verre



**2** **MODELL:** Ganzglas-Schiebetür  
**OBERFLÄCHE:** Design SATINATO  
**ZARGE:** KR1, CePaL Weißlack 9016  
**BESCHLAG:** LINE-Beschlag mit Anschlagkasten, Kombi-Griffstange u. Griffleiste  
**MODÈLE:** Porte coulissante en verre  
**SURFACE:** Design SATINATO  
**CHÂSSIS:** KR1, CePaL Blanc laqué 9016  
**FERRURE:** Ferrure LINE avec butoir, combinaison d'une poignée-barre et d'une poignée-baguette

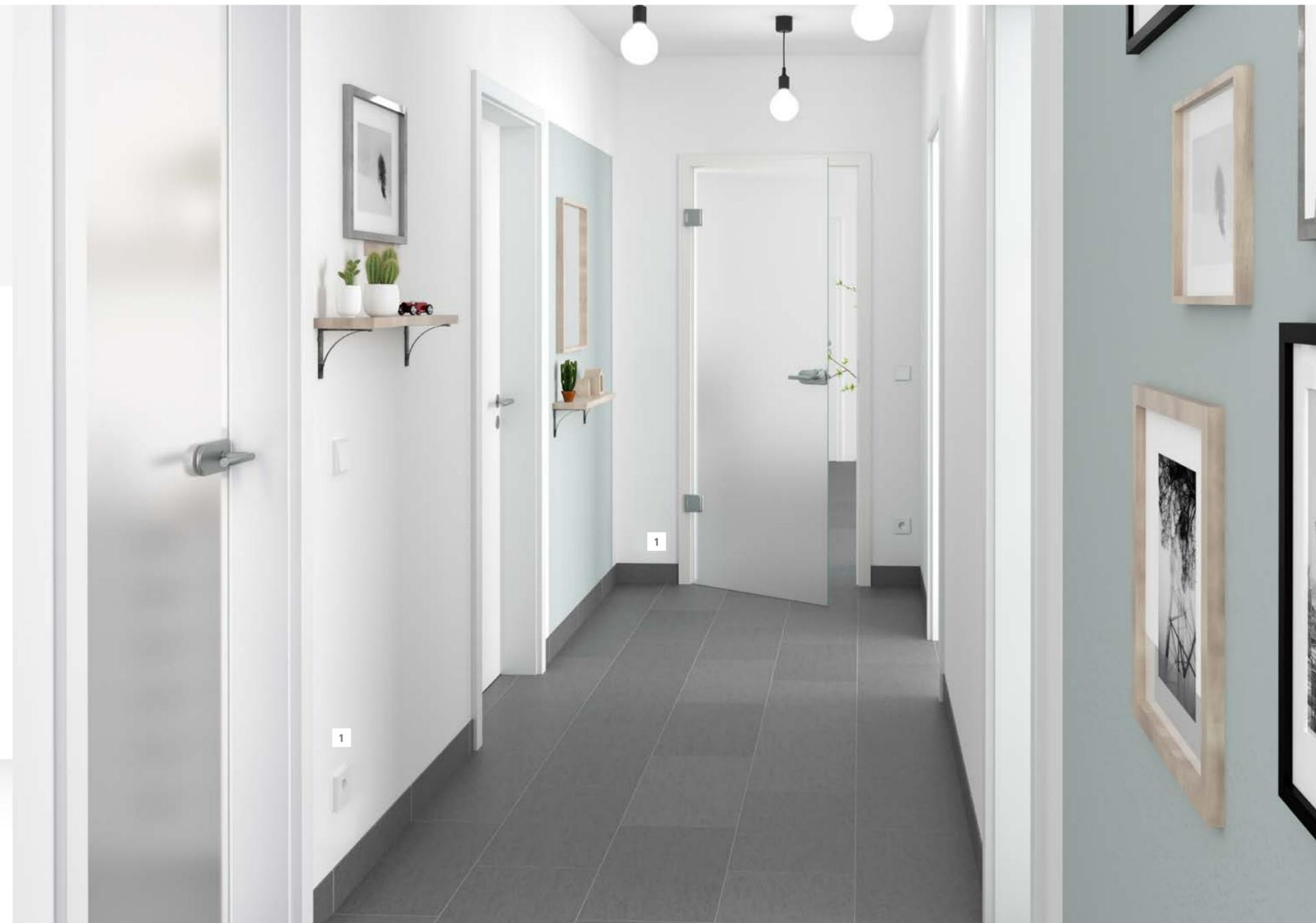



## Design KLARGLAS

Räume mit Licht fluten. Sind volle Transparenz und größtmögliche Helligkeit gefragt, ist KLARGLAS der ungeschlagene Klassiker für Wohn- und Büroräume. Diese Ganzglastüren sind zeitlos modern und sorgen für lichtdurchflutete Durchblicke von Raum zu Raum.

Inonder les pièces de lumière. Pour une transparence totale et une luminosité maximale dans les habitations et les bureaux, KLARGLAS est le classique imbattable. Ces portes en verre sont d'une modernité intemporelle et garantissent des baignées de lumière.



Mögliche Ganzglastüren-Ausführungen | Modèles possibles de portes en verre



**Drehtür**  
Porte tournante

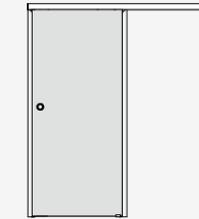

**Schiebetür mit LINE-Beschlag mit Zarge ohne Anschlagkasten**  
Porte coulissante avec ferrure LINE et châssis, sans butoir

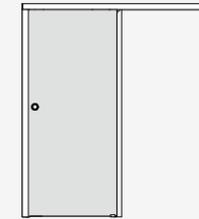

**Schiebetür mit LINE-Beschlag mit Zarge mit Anschlagkasten**  
Porte coulissante avec ferrure LINE, châssis et butoir

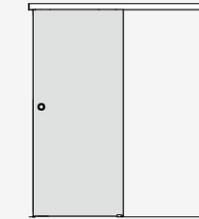

**Schiebetür mit LINE-Beschlag ohne Zarge ohne Anschlagkasten**  
Porte coulissante avec ferrure LINE, sans châssis, sans butoir

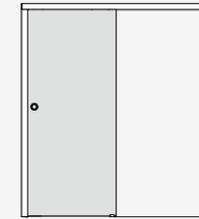

**Schiebetür mit LINE-Beschlag ohne Zarge mit Anschlagkasten**  
Porte coulissante avec ferrure LINE, sans châssis, avec butoir



**1** **MODELL:** Ganzglas-Drehtür  
**OBERFLÄCHE:** Design KLARGLAS  
**ZARGE:** KR1, Weißlack 9016  
**BESCHLAG:** QUADRAL Ganzglas  
**MODÈLE:** Porte tournante en verre  
**SURFACE:** Design VERRE CLAIR  
**CHÂSSIS:** KR1, Blanc laqué 9016  
**FERRURE:** QUADRAL pour porte en verre



**2** **MODELL:** Ganzglas-Schiebetür  
**OBERFLÄCHE:** Design KLARGLAS  
**ZARGE:** ohne Zarge, Wandmontage  
**BESCHLAG:** LINE-Beschlag, Griffleiste beidseitig  
**MODÈLE:** Porte coulissante en verre  
**SURFACE:** Design VERRE CLAIR  
**CHÂSSIS:** sans châssis, montage mural  
**FERRURE:** Ferrure LINE, poignée-baguettes des deux côtés

# Beschläge für Ganzglas-Drehtüren

## Ferrures pour portes tournantes en verre

Für jeden Stil den passenden Beschlag. Analog zu Holztüren stehen alle drei Beschlagstypen (RAVENNA, SOFT und QUADRAL) auch im Ganzglastüren-Schnelllieferprogramm zur Verfügung. Zusätzlich ist auch der Designbeschlag QUADRAL-Inlay verfügbar.

La bonne ferrure pour chaque style. Comme pour les portes en bois, les trois types de ferrures (RAVENNA, SOFT et QUADRAL) sont disponibles dans le programme de livraison rapide de portes en verre. Mais il existe également le modèle de ferrure QUADRAL-Inlay.

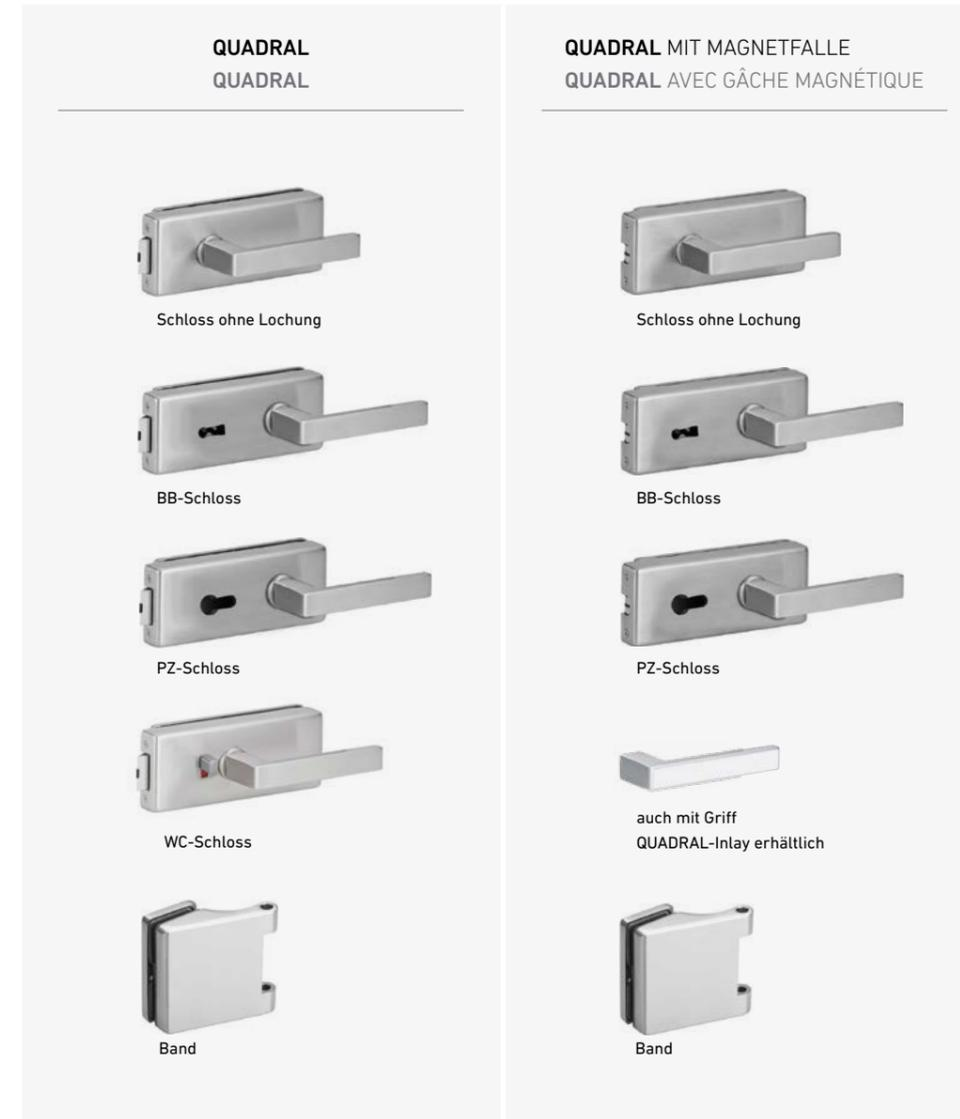
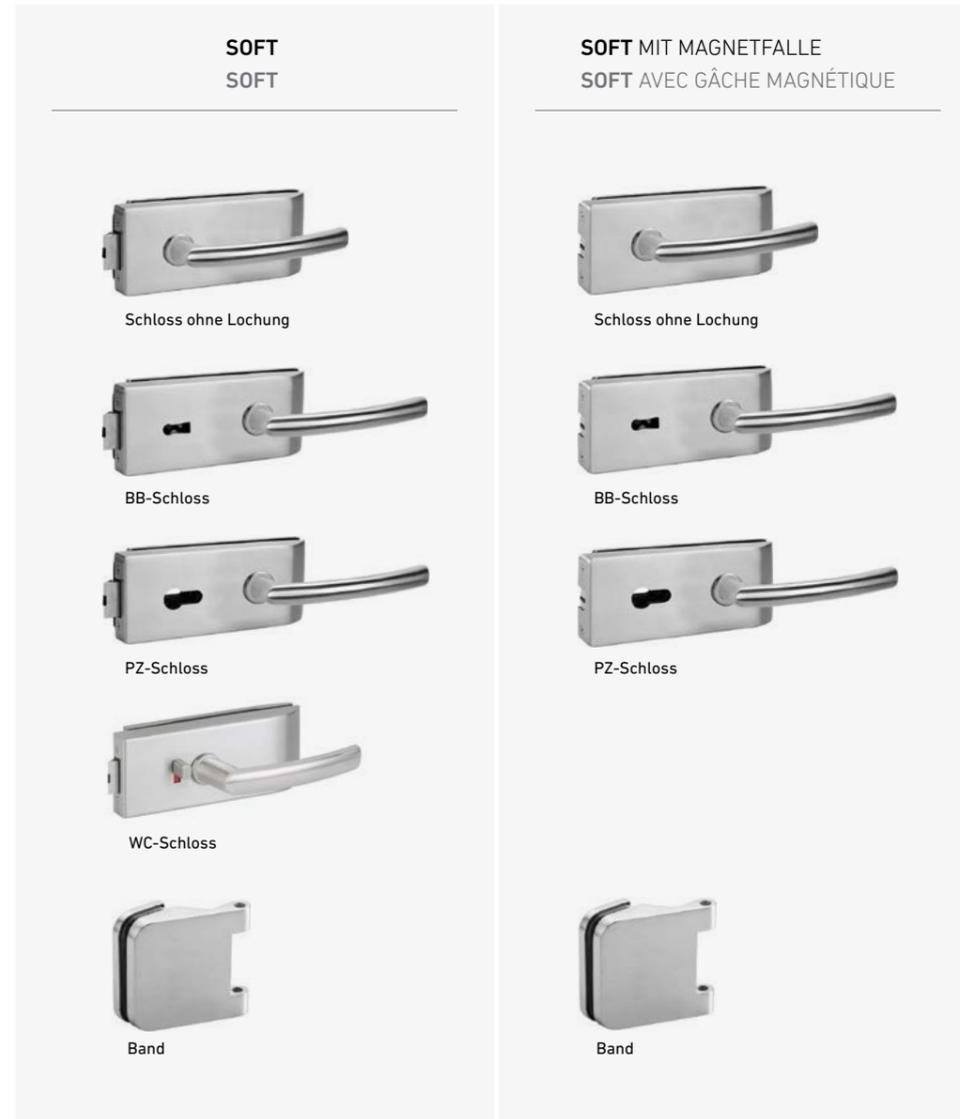
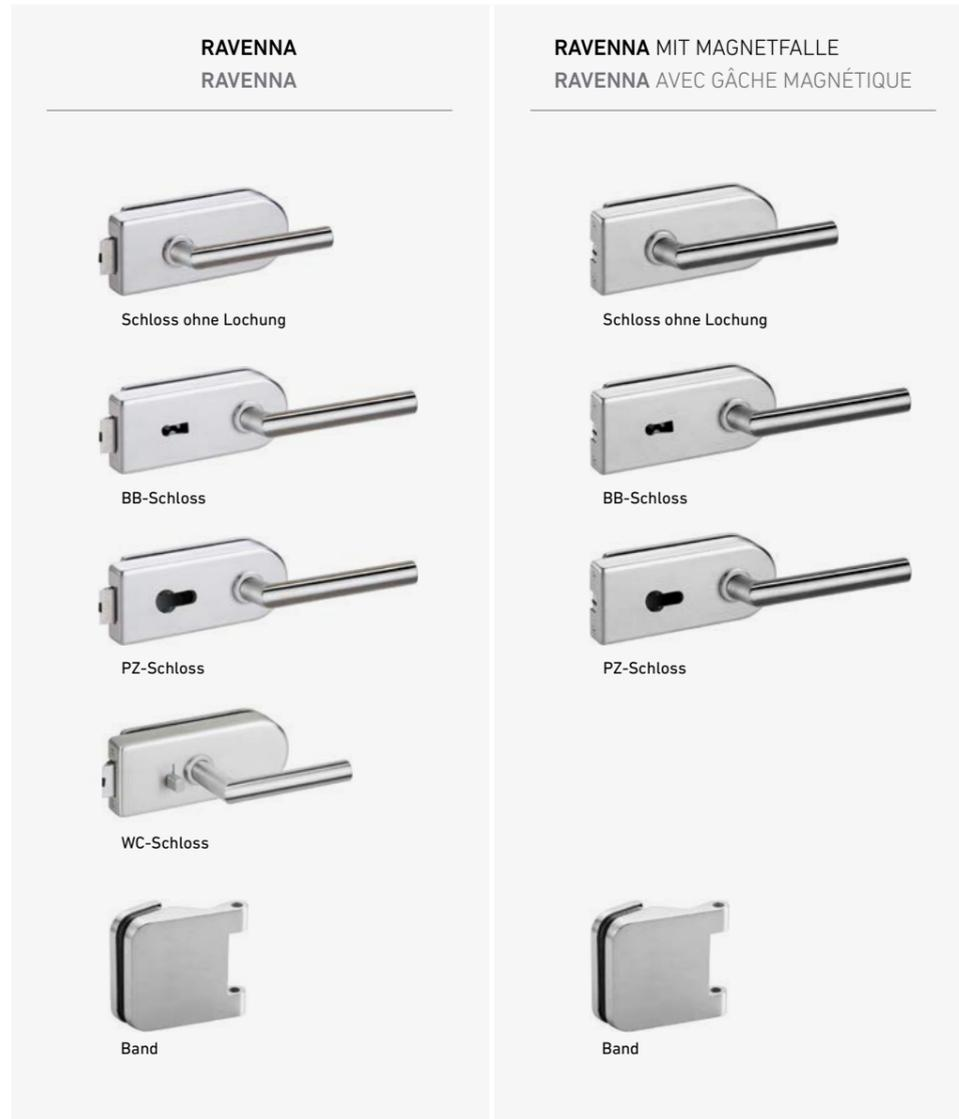



## Klebebeschläge für Ganzglas-Schiebetüren

### Ferrures adhésives pour portes coulissantes en verre

LINE-Ganzglas-Schiebetürbeschlag  
 Ferrure LINE pour portes coulissantes en verre



LINE-Schiebetürbeschlag  
 Ferrure LINE pour porte coulissante



LINE-Schiebetürbeschlag mit Anschlagkasten  
 Ferrure LINE pour porte coulissante avec butoir



Muschelgriff eckig, 75 x 75 mm  
 Poignée encastrée carrée, 75 x 75 mm



Muschelgriff rund, Ø 65 mm  
 Poignée encastrée runde, Ø 65 mm

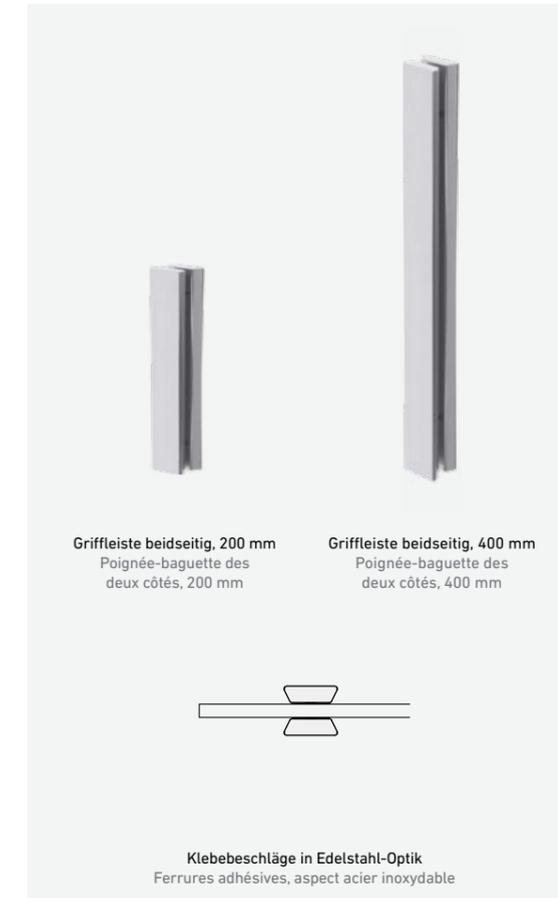

Griffleiste beidseitig, 200 mm  
 Poignée-baguettes des deux côtés, 200 mm

Griffleiste beidseitig, 400 mm  
 Poignée-baguettes des deux côtés, 400 mm

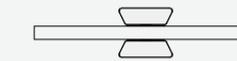

Klebebeschläge in Edelstahl-Optik  
 Ferrures adhésives, aspect acier inoxydable



Kombi-Griffstange und Griffleiste, 400 mm  
 Combinaison d'une poignée-barre et d'une poignée-baguettes, 400 mm



Klebebeschläge in Edelstahl-Optik  
 Ferrures adhésives, aspect acier inoxydable



Kombi-Griffstange beidseitig, 400 mm  
 Poignée-barre des deux côtés, 400 mm

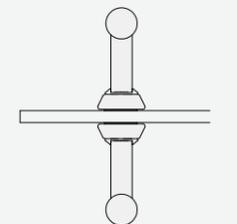

Klebebeschläge in Edelstahl-Optik  
 Ferrures adhésives, aspect acier inoxydable

Weitere Ganzglas-Schiebetürbeschläge außerhalb des Schnelllieferprogramms finden Sie in unserer Glasbroschüre. Vous trouverez d'autres ferrures pour portes coulissantes en verre (hors programme de livraison rapide) dans notre brochure sur le verre.

Perfekte Auswahl. Entscheiden Sie, ob mit Griffstange oder Griffleiste oder als Muschelgriff in eckiger oder runder Ausführung. Als Klebebeschläge sind sie ohne Bohrung schnell und dauerhaft montiert. Der LINE-Schiebetürbeschlag ist mit und ohne Anschlagkasten wählbar.

Le choix idéal. Optez pour une poignée-barre, une poignée-baguettes ou une poignée encastrée carrée ou runde. Les ferrures adhésives peuvent être montées rapidement et de façon permanente sans perçage. La ferrure LINE pour porte coulissante est disponible avec ou sans butoir.



Ganzglas-Drehtür Maße (B x H)	Türblattaußenmaß (B x H)	Wandöffnungsmaß nach DIN 18100	Wandöffnungsmaß Empfehlung GARANT	Falzmaß	lichtes Durchgangsmaß	Bekleidungsaußenmaß*
<b>Ganzglas-Drehtür mit Zarge (60mm, DIN links / rechts)</b>	834 x 1972	885 x 2005	895 x 2015	841 x 1981	<b>819 x 1970</b>	961 x 2041
	834 x 2097	885 x 2130	895 x 2140	841 x 2106	<b>819 x 2095</b>	961 x 2166
	959 x 1972	1010 x 2005	1020 x 2015	966 x 1981	<b>944 x 1970</b>	1086 x 2041
	959 x 2097	1010 x 2130	1020 x 2140	966 x 2106	<b>944 x 2095</b>	1086 x 2166

## Maße für Ganzglas-Drehtüren Dimensions des portes tournantes en verre



Die Standardmaße im Programm. Ganzglas-Drehtüren sind in zwei Breiten und zwei Höhen im Schnelllieferprogramm verfügbar. Die Maßtabelle gibt detaillierten Aufschluss über Türblatt- und Wandöffnungsmaß, Falzmaß, Durchgangs- und Bekleidungsaußenmaß.

Detailgenaue Angaben unterstützen bei der Montage. Horizontal- und Vertikalschnitt der Ganzglas-Drehtür mit Zarge zeigen detailliert den Aufbau und sind hilfreiche Werkzeuge für den Einbau der Ganzglastür.

Les dimensions standard dans la gamme. Les portes tournantes en verre sont toujours disponibles en deux largeurs dans le programme de livraison rapide. Le tableau des dimensions fournit des informations détaillées sur les dimensions des battants de porte et des ouvertures murales, des rainures, ainsi que sur les dimensions extérieures des passages et des chambranles.

Pour faciliter le montage, il est important de disposer de mesures précises. Les sections horizontale et verticale de la porte tournante en verre avec châssis montrent la structure en détail et sont des outils utiles pour l'installation de la porte en verre.

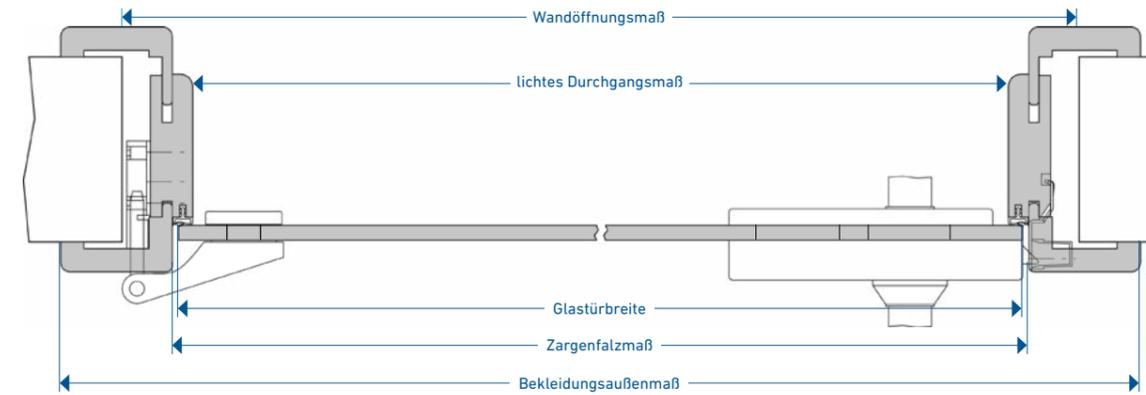

Horizontalschnitt Ganzglas-Drehtür mit Zarge

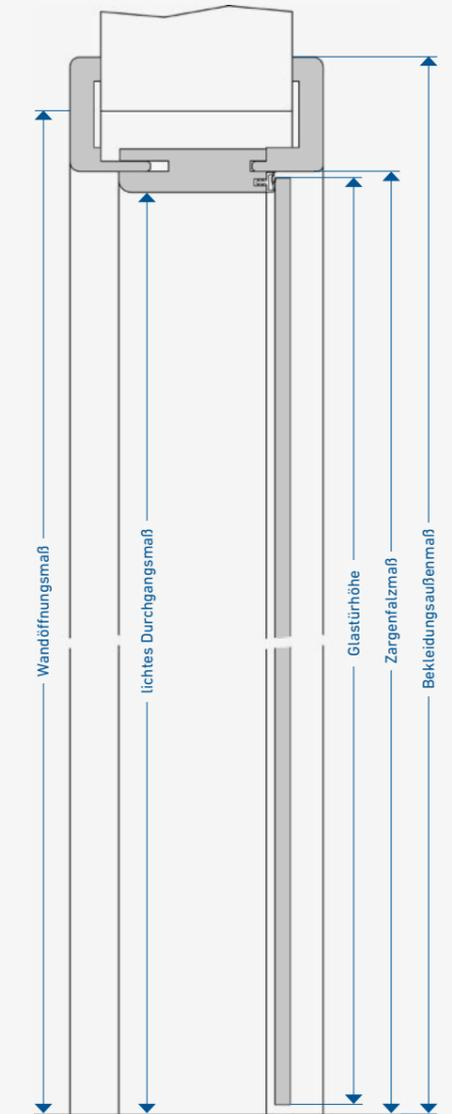

Vertikalschnitt Ganzglas-Drehtür mit Zarge

# Ganzglas-Schiebetür mit Zarge und LINE-Beschlag

## Porte coulissante en verre avec châssis et ferrure LINE

Frei wählbar mit und ohne Anschlagkasten. Der LINE-Beschlag für Ganzglas-Schiebetüren mit Zarge ist in beiden Varianten im Programm.

Montageskizze ohne Anschlagkasten. Der Horizontalschnitt zeigt den detaillierten Aufbau ohne Anschlagkasten. Mit dem LINE-Beschlag ist auch ohne Anschlagkasten ein sauberer optischer Abschluss rechts und links zur Zarge gegeben.

Montageskizze mit Anschlagkasten. Der Horizontalschnitt zeigt den detaillierten Aufbau mit Anschlagkasten. Der Anschlagkasten des LINE-Beschlags gibt Halt. Die Ganzglas-Schiebetür gleitet beim Schließen der Tür in den Anschlagkasten.

Au choix avec et sans butoir. La ferrure LINE pour portes coulissantes en verre avec châssis est disponible dans les deux variantes.

Croquis de montage sans butoir. La section horizontale montre la structure détaillée sans butoir. La ferrure LINE offre une finition visuelle nette à droite et à gauche du châssis, même sans butoir.

Croquis de montage avec butoir. La section horizontale montre la structure détaillée avec butoir. Le butoir de la ferrure LINE sert à arrêter. La porte coulissante en verre coulisse dans le butoir lorsque la porte est fermée.

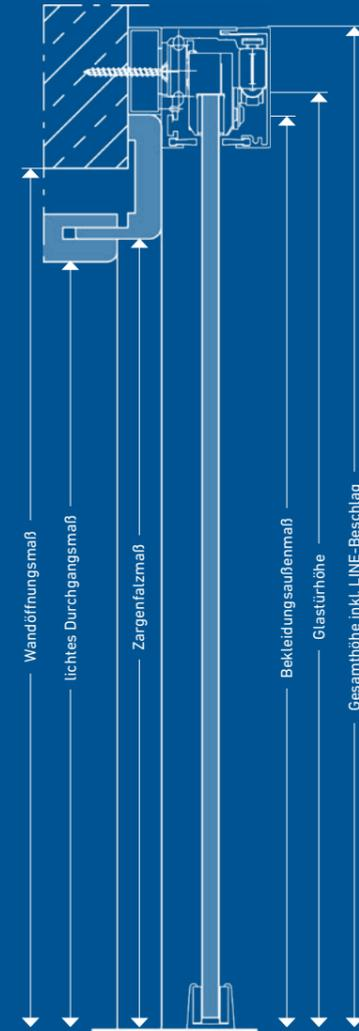

Vertikalschnitt Ganzglas-Schiebetür mit Zarge

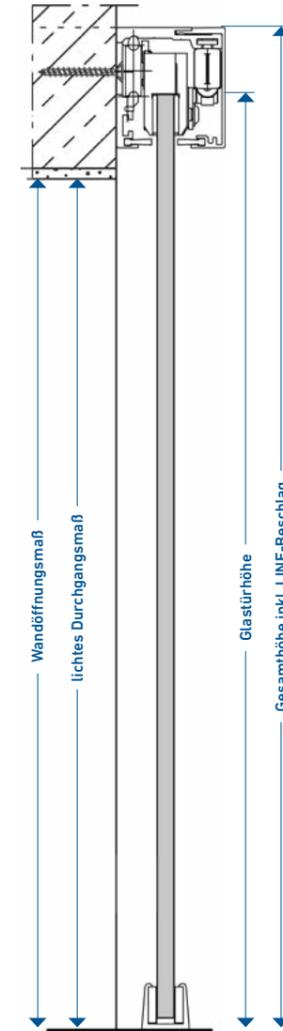

Vertikalschnitt Ganzglas-Schiebetür ohne Zarge

# Ganzglas-Schiebetür ohne Zarge mit LINE-Beschlag für Wandmontage

## Porte coulissante en verre sans châssis, avec ferrure LINE, pour montage mural

Die besondere GARANT-Entwicklung: Mit ausreichend breiten Türmaßen gehen wir im Ganzglas-Schiebetürprogramm flexibel auf die unterschiedlichsten Türlochmaße ein.

Le développement spécial de GARANT: grâce à des dimensions de portes suffisamment larges, nous sommes en mesure de répondre avec souplesse aux dimensions les plus variées des ouvertures de portes dans la gamme des portes coulissantes en verre.

Ganzglas-Schiebetür mit LINE-Beschlag	Türblatt-außenmaß (B x H)	Wand-öffnungsmaß	Falzmaß	lichtes Durchgangsmaß	Bekleidungs-außenmaß*	Höhe inkl. LINE-Beschlag
<b>Ganzglas-Schiebetür ohne Zarge</b>	925 x 2045	885 x 2010	—	885 x 2010	—	2083,5
	925 x 2170	885 x 2135	—	885 x 2135	—	2208,5
	1050 x 2045	1010 x 2010	—	1010 x 2010	—	2083,5
	1050 x 2170	1010 x 2135	—	1010 x 2135	—	2208,5

Alle Maße in mm

\* bei 60 mm Bekleidungsbreite



Ganzglas-Schiebetür mit Zarge, LINE-Beschlag ohne Anschlagkasten

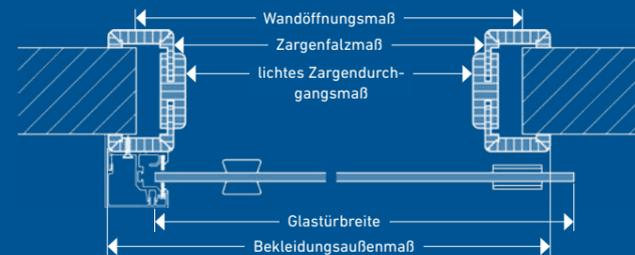

Ganzglas-Schiebetür mit Zarge, LINE-Beschlag mit Anschlagkasten

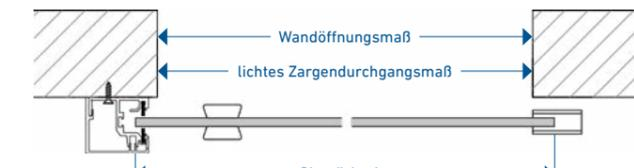

Ganzglas-Schiebetür, LINE-Beschlag mit Anschlagkasten, Wandmontage



Ganzglas-Schiebetür, LINE-Beschlag ohne Anschlagkasten, Wandmontage

# Ganzglastüren-Schnelllieferprogramm im Designverbund

## Programme de livraison rapide de portes en verre pour un design harmonieux



Kombinationsmöglichkeiten von Holz mit Glas. Von der geschlossenen Tür über die Tür mit Lichtausschnitt und Designglas bis hin zur Ganzglastür können Sie bei GARANT auf einen perfekt abgestimmten Designverbund zurückgreifen.

Analog zur geschlossenen Holztür mit vier Fräsungen gibt es diese Variante auch mit modernem Lichtausschnitt und entsprechendem Lichtausschnittglas. Und dazu jetzt auch passend die Ganzglas-Drehtür oder Ganzglas-Schiebetür in den abgebildeten Varianten.

Possibilités de combiner bois et verre. De la porte pleine à la porte entièrement vitrée, en passant par la porte avec ouverture lumineuse et vitre design, GARANT vous propose des concepts aux designs parfaitement intégrés.

Sur les modèles des portes pleines à quatre liserés, optez pour nos variantes modernes avec ouverture lumineuse et vitre design correspondante. Ou choisissez une porte tournante ou coulissante en verre dans les variantes présentées.



**Ganzglas-Drehtür**  
Porte tournante en verre



**Schiebetür mit LINE-Beschlag mit Zarge ohne Anschlagkasten**  
Porte coulissante avec ferrure LINE et châssis, sans butoir



**Schiebetür mit LINE-Beschlag mit Zarge mit Anschlagkasten**  
Porte coulissante avec ferrure LINE, châssis et butoir



**Schiebetür mit LINE-Beschlag ohne Zarge mit Anschlagkasten**  
Porte coulissante avec ferrure LINE, sans châssis, avec butoir



**Schiebetür mit LINE-Beschlag ohne Zarge ohne Anschlagkasten**  
Porte coulissante avec ferrure LINE, sans châssis, sans butoir

GANZGLASTÜREN DESIGNGLAS

SIEBDRUCK-VEREDELUNG

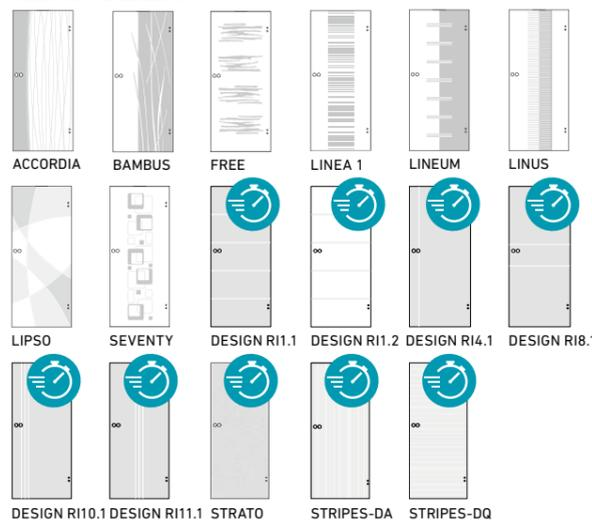

LASER-VEREDELUNG

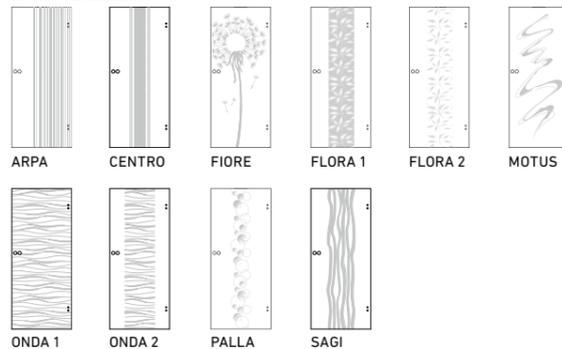

Glasbeispiele



GANZGLASTÜREN ORNAMENTGLAS

STANDARD-ORNAMENTGLAS

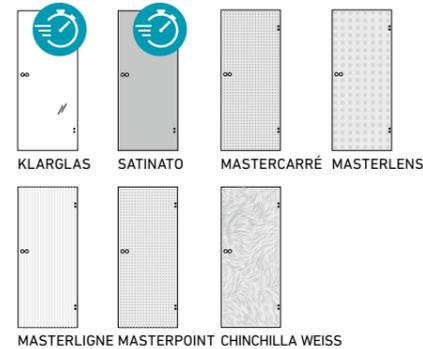

DESIGN-ORNAMENTGLAS

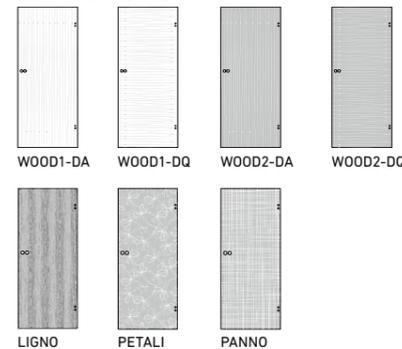

Lichtausschnittgläser in Ornamentglas

- Standard-Ornamentgläser:**
  - KLARGLAS
  - SATINATO
  - MASTERCARRÉ
  - MASTERLENS
  - MASTERLIGNE
  - MASTERPOINT
  - CHINCHILLA WEISS
- Design-Ornamentgläser:**
  - WOOD1-DA
  - WOOD1-DQ
  - WOOD2-DA
  - WOOD2-DQ
  - LIGNO
  - PETALI
  - PANNO

LICHTAUSSCHNITTGLÄSER | OCULUS AVEC VERRES

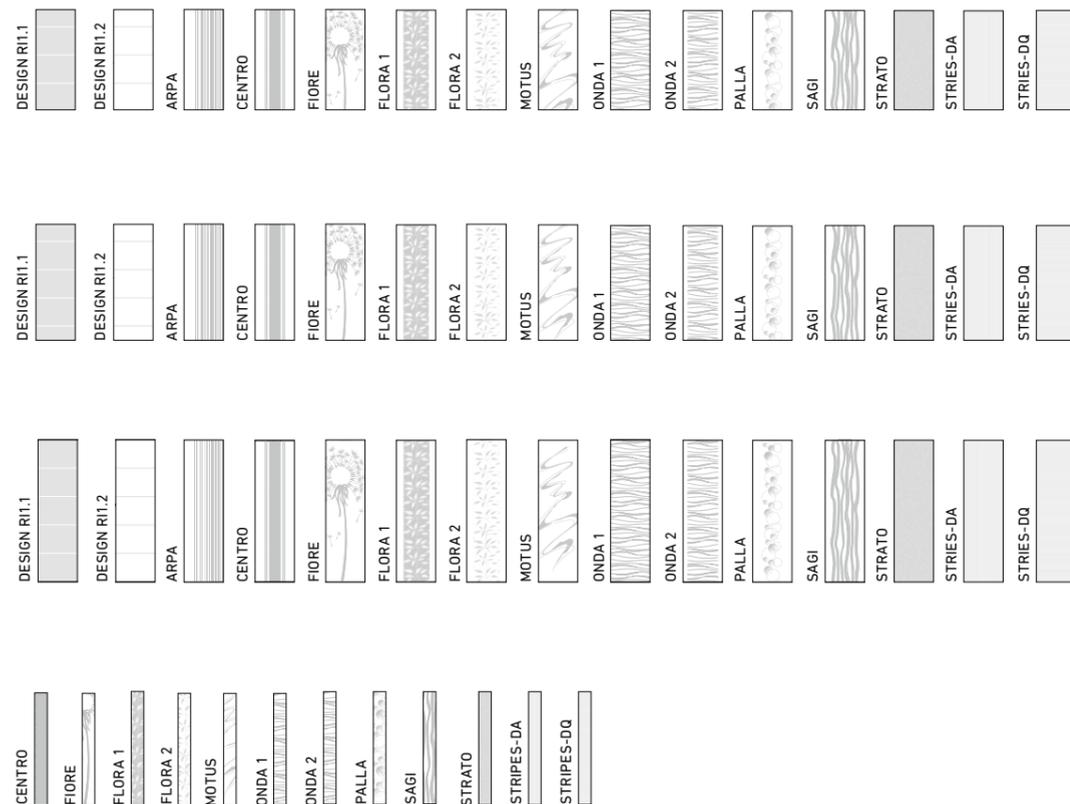
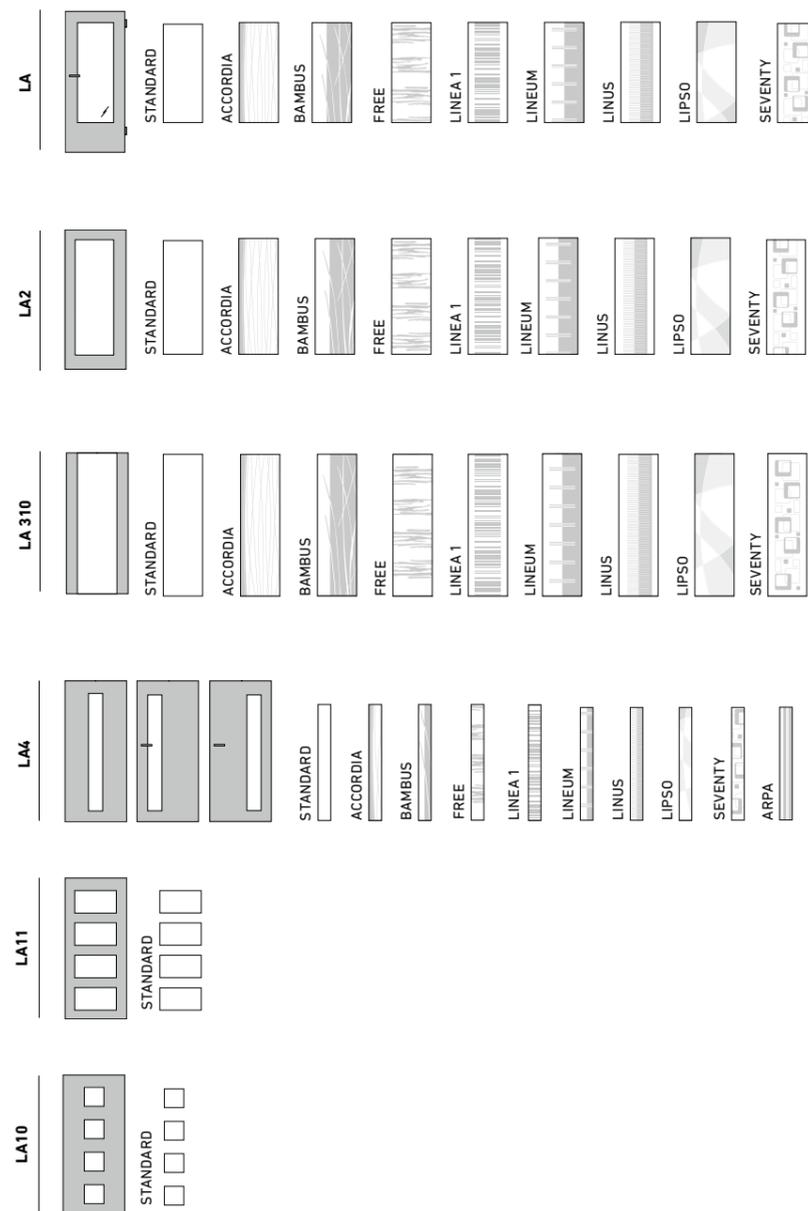

LEGENDE | LÉGENDE

Schnell lieferbar als Ganzglas-Drehtür u. Ganzglas-Schiebetür  
Livraison rapide de nos portes tournantes et coulissantes en verre

Glasleisten in Edelstahl-Optik als Zusatzleistung erhältlich  
baguettes de verre d'aspect acier inoxydable disponibles comme prestation supplémentaire

LA Lichtausschnitt  
Découpe de lumière

GG Ganzglastür  
portes tout verre

Bitte beachten: Weißlack 9010 und Weißlack 9016 sind RAL ähnlich!  
Remarque : le blanc laqué 9010 et le blanc laqué 9016 représentent des couleurs RAL similaires!

Weitere Informationen zu unseren Produkten finden Sie auf unserer Website.



## GARANT Türen und Zargen GmbH

OT Ichtershausen  
Garantstraße 1, Gewerbepark Thörey  
99334 Amt Wachsenburg

**T** +49 (0) 36202/91-0  
**F** +49 (0) 36202/91-150  
**E** [service@garant.de](mailto:service@garant.de)  
**I** [www.garant.de](http://www.garant.de)

Ein Unternehmen der Arbonia Gruppe  
**ARBONIA** 

Ihr GARANT-Fachhändler:



 **GARANT**  
Türen für mein Zuhause



Stand 01/2022  
Drucktechnisch bedingte Farbabweichungen  
sowie Änderungen am Produkt vorbehalten.  
Gestaltung: Zentral-Marketing GARANT  
\*Nur die mit FSC® gekennzeichneten Produkte sind zertifiziert.